

L-AB5-D

- stabile Anschlußbox
- wettergeschützt
- Farbe anthrazit



Anschlußbox zur komfortablen Aufputzmontage von Kameras, inkl. passender 3/4"-Kabelverschraubung mit geschlitzter Dichtung in einer Ausführung für ein oder zwei Kabel. Das anthrazitfarbene Gehäuse ist wassergeschützt (IP66). Im Lieferumfang befindet sich passendes Montagematerial.

TECHNISCHE DATEN

Allgemein

Typ	Anschlussbox
Abmessungen	134 mm x 134 mm x 56 mm (L x H x T)
Gewicht	600 g
Tragkraft	3000 g
Gehäusematerial	Aluminium
Schutzart	IP66
zul. Arbeitstemperatur	-40 °C bis +60 °C

Lieferumfang

Lieferumfang	inkl. passender 3/4"-Kabelverschraubung mit geschlitzter Dichtung in einer Ausführung für ein oder zwei Kabel.
--------------	--

BILDER

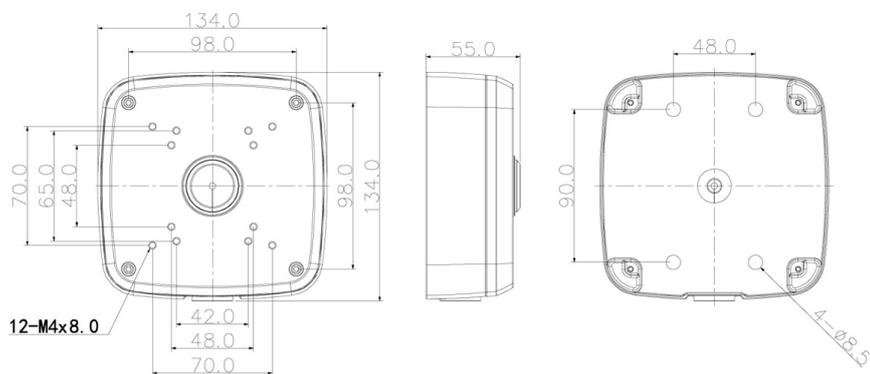

ZUBEHÖR

